

## 제19회 국제 언어학 올림피아드

맨섬 캐슬타운, 2022년 7월 25 ~ 29일

개인전 문제

## 답안 작성 시 주의 사항

답안지에 문제를 옮겨적지 않아도 됩니다. 각 문제마다 별도의 답안지를 이용하여 답안을 작성하십시오. 답안지 각 장마다 문제 번호와 응시자의 성명을 기입하십시오. 그러지 않을 경우 응시자의 답안지가 분실되거나 채점되지 않을 수 있습니다.

별도의 지시가 없으면 주어진 정보를 통해 발견한 패턴이나 규칙을 기술해야 합니다. 그러지 않을 경우 응시자의 답안은 만점을 받을 수 없습니다.

문제 1 (20점). 다음은 우비흐어 동사 ‘주다’의 여러 활용형과 그 한국어 번역이다:

- |                      |   |                |
|----------------------|---|----------------|
| 1. <i>wəʃ'tʷən</i>   | — | 우리가 그에게 너를 준다  |
| 2. <i>sawtʷən</i>    | — | 네가 그들에게 나를 준다  |
| 3. <i>awəstʷən</i>   | — | 내가 너에게 그들을 준다  |
| 4. <i>wəʂənətʷən</i> | — | 그들이 나에게 너를 준다  |
| 5. <i>ʂʷastʷən</i>   | — | 내가 그에게 너희를 준다  |
| 6. <i>ʂ'antʷən</i>   | — | 그가 그들에게 우리를 준다 |
| 7. <i>awəʂ'tʷən</i>  | — | 우리가 너에게 그를 준다  |
| 8. <i>səʂʷəntʷən</i> | — | 그가 너희에게 나를 준다  |
| 9. <i>aʂʷastʷən</i>  | — | 내가 너희에게 그를 준다  |

(a) 위의 아홉 형태 중 마지막 하나는 사실 한국어로 두 가지 번역이 가능하다. 그 두번째 번역은 무엇인가?

(b) 한국어로 번역하여라:

10. *aʂ'əntʷən*
11. *səʂʷtʷən*
12. *ʂ'əwənətʷən*

(c) 우비흐어로 번역하여라:

13. 그들이 나에게 너희를 준다
14. 너희가 나에게 그를 준다
15. 네가 그에게 우리를 준다
16. 우리가 그들에게 너를 준다
17. 그가 우리에게 그들을 준다

△ 우비흐어는 압하스·아디게어족에 속한다. 1864년까지는 현재의 러시아 소치라 불리는 지역에서 수만 명에 의해 사용되었다. 우비흐어의 마지막 유창한 원어민으로 알려진 테브피크 에센치는 1992년 튀르키예에서 숨을 거뒀다.

*ə*는 모음이다; *ʂ'*, *ʂʷ*, *tʷ*는 자음이다.

—표트르 아르카디예프

문제 2 (20 점). 다음은 엘라베마어 단어와 그 한국어 번역을 순서에 상관없이 나열한 것이다:

- |               |                 |              |              |
|---------------|-----------------|--------------|--------------|
| 1. achánnàaka | 8. atanayli     | 15. kawáŋŋi  | 22. ɬómbafka |
| 2. achanni    | 9. atánnayka    | 16. ɬiilka   | 23. ɬombi    |
| 3. ahamatli   | 10. atanni      | 17. ɬiipka   | 24. ɬòomka   |
| 4. ahámmatka  | 11. bàalka      | 18. ɬilaffi  | 25. sibapli  |
| 5. apòotka    | 12. balàali     | 19. ɬipli    | 26. simbi    |
| 6. apotòoli   | 13. balli       | 20. ɬippiika |              |
| 7. apóttòoka  | 14. incháffaaka | 21. ɬobaffi  |              |

- |                                   |                            |
|-----------------------------------|----------------------------|
| A. 그것을 둘로 부순다                     | M. 그것이 뿌려져 있다, 그것들이 뿌려져 있다 |
| B. 그것들을 눅힌다                       | N. 그것들을 기대어 세운다            |
| C. 그것들을 감싼다                       | O. 구멍을 송송 낸다               |
| D. 그것을 옆에 놓는다                     | P. 구멍을 낸다                  |
| E. 그것들을 뒤집는다                      | Q. 그것이 뒤집어져 있다             |
| F. 그것이 여러 갈래로 찢어져 있다, 그것들이 찢어져 있다 | R. 그것을 뿌린다, 그것들을 뿌린다       |
| G. 그것이 기대어 세워져 있다                 | S. 그것들이 옆에 놓여져 있다          |
| H. 그것들이 뒤집어져 있다                   | T. 그것을 둘로 찢는다              |
| I. 그것이 옆에 놓여져 있다                  | U. 하나를 지닌다                 |
| J. 그것이 송송 구멍나 있다, 그것들이 구멍나 있다     | V. 그것을 눅힌다                 |
| K. 그것이 감싸져 있다                     | W. 그것이 구멍나 있다              |
| L. 그것들이 누워 있다, 눅혀져 있다             | X. 나무껍질을 벗겨낸다              |
|                                   | Y. 한 줄기를 벗겨낸다              |
|                                   | Z. 그것을 감싼다                 |

(a) 알맞게 짝지어라.

(b) 한국어로 번역하여라:

- 27. bállàaka
- 28. inchafàali
- 29. kawwi

위 단어 중 하나는 두 가지 번역이 가능하다. 가능한 번역을 모두 제시하여라.

(c) 엘라베마어로 번역하여라:

- 30. 그것을 여러 갈래로 찢는다
- 31. 그것이 둘로 찢어져 있다
- 32. 그것을 뒤집는다
- 33. 그것을 기대어 세운다

(d) 소문항 (c)의 정답에 나타나는 엘라베마어 단어 중 하나는 한국어로 또 다른 번역이 가능하다. 이는 무엇이고, 어떤 번역이 가능한가?

△ 엘라베마어는 머스코기어족에 속한다. 미국 텍사스주에 위치한 엘라베마 · 쿠샤타 보호구역에서 약 360명이 사용한다.

ch ≈ ‘추’의 ‘츠’. ɬ는 ‘르’을 성대(목청)의 울림 없이 발음하는 것이다. 같은 글자를 두 번 쓴 것은 길게 발음됨을 나타낸다. 기호 ´는 높은 성조를 나타낸다. 기호 `는 하강하는 성조를 나타낸다. —이반 데르잔스키

문제 3 (20 점). 다음은 누키어 문장과 그 한국어 번역이다:

- |  |  |
|--|--|
| 1. †oo ɲ i ɲ                                   | — 남자가 나를 보는가?                                  |
| 2. ɲ a !aukea ɲ ɲ ɲ                            | — 네가 나에게 겁을 내는가?                               |
| 3. cuu xae a †ʔii ɲ  a                         | — 네가 누구에 관해서 생각하는가?                            |
| 4. u   ãu ke   u  qhõʔo                        | — 너희의 형제가 춤추지 않는다.                             |
| 5. janasa xae †qheeke                          | — 노래하는 게 도둑인가? (≡ 바로 도둑이 노래하는 것인가?)            |
| 6. ɲ ɲ si s̄isen ɲ !haeke                      | — 내가 내일 일하려 하는가?                               |
| 7. †hun ke !aukea ɲ ɲ i                        | — 개가 우리에게 겁을 낸다.                               |
| 8. na   u †ʔii ɲ ɲ a xaŋki                     | — 내가 너의 어머니에 관해서 생각하지 않는다.                     |
| 9. ɲ i aŋki si  qhõʔo ɲ ɲ ari                  | — 우리의 아버지가 어핑턴에서 춤추려 하는가?                      |
| 10. kiya xae †oo s̄isen ɲ  a                   | — 남자가 어디에서 일하는가?                               |
| 11. ɲ a ɲ i a ɲ  ɲ                             | — 네가 너의 집을 보는가?                                |
| 12. ɲ ɲ xae a !ʔai                             | — 네가 부르는 게 난가? (≡ 네가 바로 나를 부르는 것인가?)           |
| 13. u kee  eeki †ʔii ɲ  a                      | — 여자가 생각하는 게 너희다. (≡ 여자가 바로 너희에 관해서 생각하는 것이다.) |
| 14. a xaŋki ke kacuuʔi ɲ ɲ a ts'aaʔa ɲ         | — 너의 어머니는 네가 나를 좋아하는지 묻는다.                     |
| 15. kama ja xae ɲ si ɲ i u ɲ  a                | — 내가 언제 너희를 보려 하는가?                            |
| 16. ɲ !uu ke kacuuʔi ɲ ɲ ɲ si †qheeke ɲ !haeke | — 나의 할아버지는 내가 내일 노래하려 하는지 묻는다.                 |

(a) 한국어로 번역하여라:

17. na kacuuʔi ɲ ɲ|u xae ɲ !uu !ʔai
18. na ||u si s̄isen ɲ ɲ|ari
19. |eeki ke !aukea ɲ ɲ|ɲ †hun
20. ɲ kee si !ʔai a
21. cuu xae u ɲ|i
22. cuu xae ts'aaʔa ɲ

(b) 누키어로 번역하여라:

23. 우리의 어머니가 너의 형제를 부르지 않으려 한다.
24. 나의 개가 겁을 내는 게 너다.
25. 너희가 어디에서 노래하려 하는가?
26. 나는 네가 생각하는 게 우리의 할아버지인지 묻는다.
27. 누가 내일 춤추려 하는가?
28. 너희가 우리를 보는가?

△ 누키어 (또는 능어)는 투어족에 속한다. 남아프리카 공화국 노던케이프주 어핑턴(ɲ|ari)과 그 주변에서 사용한다. 2021년 기준으로, 단 한 명의 원어민이 남아있다.

ã, ïi, õʔo는 모음이다. j, ɲ, ts', ʔ는 자음이다. 문자 |, !, ||, †와 문자 결합 ɲ|, ɲ!, ɲ||, †ɲ, †h, ||h, †h, |qh, †qh, !ʔ, †ʔ는 흡착음이라는 자음을 나타낸다 (이 중, ɲ|, ɲ||는 비음이다).

—리엄 맥나이트, 새뮤얼 아메드

문제 4 (20점). 다음은 아라바나어를 사용하는 두 가족의 가계도이다. 가계도 상에서 형제자매는 연장자가 왼쪽에 놓이게끔 나이순으로 배치되어 있다:

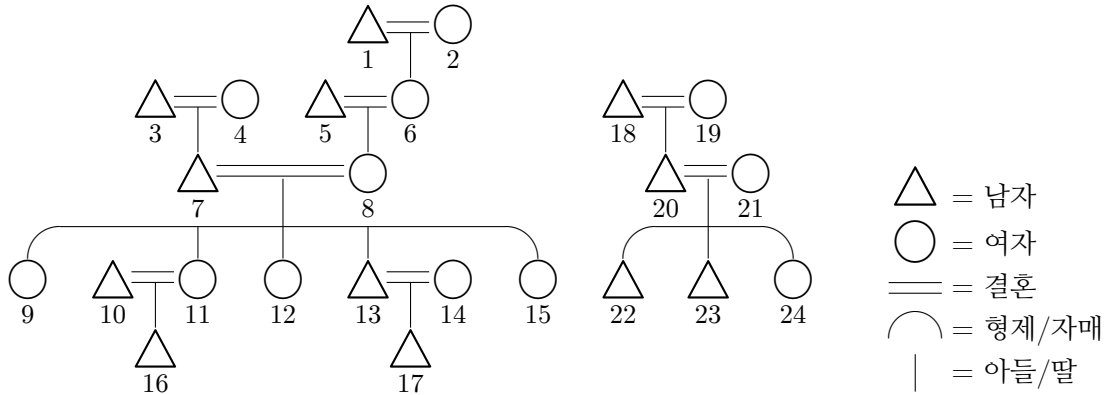

이 중 22명이 자신의 일가친척 중 몇몇과의 관계를 설명한 발화가 아래에 주어지 있다:

- |   |   |  |
|---|---|--|
| <p>A: “D anthunha wardu.<br/>F anthunha .....(i).”</p> <p>B: “C anthunha nhuthi.<br/>D anthunha apityi.<br/>E anthunha nhuthi.<br/>G anthunha lhuka.”</p> <p>C: “B anthunha kupaka.<br/>D anthunha apityi.<br/>E anthunha kupaka.<br/>G anthunha lhuka.”</p> <p>D: “A anthunha lhuka.<br/>B anthunha piyaka.<br/>E anthunha .....(ii).<br/>G anthunha nhupa.”</p> <p>E: “B anthunha kupaka.<br/>C anthunha nhuthi.<br/>G anthunha lhuka.”</p> <p>F: “A anthunha nhupa.”</p> <p>G: “C anthunha wardu.<br/>E anthunha wardu.”</p> | <p>H: “N anthunha piyaka.<br/>O anthunha .....(iii).<br/>W anthunha .....(iv).”</p> <p>I: “V anthunha piyaka.”</p> <p>J: “H anthunha apityi.<br/>L anthunha .....(v).”</p> <p>K: “P anthunha .....(vi).”</p> <p>L: “K anthunha piyaka.<br/>U anthunha kaku.<br/>V anthunha kadnhini.<br/>W anthunha kadnhini.”</p> <p>M: “K anthunha wardu.<br/>L anthunha nhupa.”</p> <p>O: “H anthunha wardu.<br/>T anthunha amanyi.<br/>W anthunha nhupa.”</p> <p>P: “H anthunha nhupa.<br/>I anthunha .....(vii).<br/>V anthunha lhuka.”</p> <p>R: “H anthunha thanti.”</p> | <p>S: “J anthunha thanti.<br/>L anthunha thanti.<br/>V anthunha nhupa.”</p> <p>T: “J anthunha kaku.<br/>L anthunha nhuthi.<br/>N anthunha kaku.<br/>S anthunha thanti.”</p> <p>U: “J anthunha kupaka.<br/>R anthunha .....(viii).<br/>V anthunha kadnhini.”</p> <p>V: “N anthunha kadnhini.<br/>P anthunha wardu.<br/>Q anthunha .....(ix).<br/>T anthunha kadnhini.”</p> <p>W: “N anthunha kadnhini.”</p> <p>X: “U anthunha nhupa.”</p> |
|---|---|--|

(a) 가족 구성원 A-X를 그들의 가계도 상의 위치 (1-24)와 알맞게 짝지어라.

(b) 빈칸 (i-ix)을 채워라.

△ 아라바나어는 파마·뉴아어족에 속한다. 사우스오스트레일리아주에서 약 15명이 사용한다. 본 문제에서는 편의상 모든 인물을 알파벳 한 글자로 표시하고 있으나, 실제 아라바나어 인명의 몇 가지 예를 들자면, Wangamirri ‘여러 아침’, Palku-nguyu-thangkayiwanha ‘잠시 내려앉은 구름 한 점’, Kutha-kiRanangkarda ‘영원히 흐르는 물’ 등이 있다.  
dnh, lh, ng, nh, ny, R, rd, rr, th, ty, w, y는 자음이다. —툼 맥코이

문제 5 (20점). 참조어(또는 원시참어)는 오스트로네시아어족 참어군에 속하는 모든 언어의 이론적 공통 조상인 언어이다. 언어학자들은 판랑 참어, 차트어 등과 같은 현존하는 참조어의 여러 후손 언어를 비교하여 이를 재구성해냈다.

다음은 참조어, 판랑 참어, 차트어의 단어와 그 뜻이다:

참조어	판랑 참어	차트어	뜻
*ʔika:n	ikan	ka:n <sup>33</sup>	물고기
*dikiʔ	takiʔ	kiʔ <sup>42</sup>	(양이) 적은
*dilah	talàh	la <sup>55</sup>	혀
*jala:n	calàn	la:n <sup>11</sup>	길, 도로
*lima	limi	ma <sup>33</sup>	5
*lanah	linih	na <sup>55</sup>	새끼고양이
*dua lapan	tàlipan	pa:nʔ <sup>42</sup>	8
*laba:t	lipàʔ	pha:ʔ <sup>42</sup>	걸다
*bara	pirà	phia <sup>11</sup>	어깨
*bahrow	piròw	phia <sup>11</sup>	새로운
*bulow	pilòw	phia <sup>11</sup>	체모
*paley	paley	piai <sup>33</sup>	마을
*masam	mitham	sa:nʔ <sup>42</sup>	식초
*basah	pathah	sa <sup>55</sup>	(물에) 젖은
*bøsey	pathey	sai <sup>11</sup>	쇠
*mata	mita	ta <sup>33</sup>	눈 (신체)
*rata:k	rataʔ	ta:ʔ <sup>24</sup>	콩
*hatay	hatay	ta:iʔ <sup>42</sup>	간 (신체)
*paday	patày	tha:iʔ <sup>42</sup>	벼
*padam	patàm	tha:nʔ <sup>42</sup>	(불을) 끄다
*ʔiduj	itùng	thuj <sup>11</sup>	코
*batuk	patuʔ	tuʔ <sup>42</sup>	기침하다
*maray	miray	za:iʔ <sup>42</sup>	오다
*ʔurat	uraʔ	zaʔ <sup>24</sup>	힘줄
*rək	rəʔ	zəʔ <sup>24</sup>	풀
*bala	pilà	[(a) 참조]	홀몸이 된

- (a) 참조어 단어 \*bala의 후손인 단어는 현대 차트어에서 발견되지 않는다. 만약 이 단어가 살아남았다면 어떤 형태였겠는가?

(b) 빈칸 (1-18)을 채워라. 음영 처리된 칸은 채우지 않아도 된다.

참조어	판랑 참어	차트어	뜻
*kulit	kali?	.....(1)	피부
*hitam	hatam	.....(2)	검은
*bubah	papàh	.....(3)	입
*ʔikat	.....(4)	.....(5)	묶다
*dəpa	.....(6)	.....(7)	길 (단위)
*matay	.....(8)	.....(9)	죽다
*dalam	.....(10)	.....(11)	안쪽
*labuh	.....(12)	.....(13)	넘어지다
*bula:n	.....(14)	.....(15)	달 (천체)
	pala	.....(16)	(식물을) 심다
	tapùh	.....(17)	몸값을 지불하다
	tatà	.....(18)	가슴

길 (단위)



△ 판랑 참어 (또는 동부 참어)는 베트남 중남부에서 약 73,000명이 사용한다. 차트어는 중국 하이난성 산야시에서 약 4,500명이 사용한다.

참조어의 모든 단어들은 별표(\*)가 붙어 있는데, 이는 단어가 재구된 것으로, 문헌 속에서 발견된 바는 없음을 의미한다.

ph = ‘프’; th = ‘트’. c ≈ ‘주’의 ‘츠’. j ≈ ‘우주’의 ‘즈’. ñ ≈ ‘냥’의 ‘니’. ng (판랑 참어) = ŋ (차트어) = ‘강’의 ‘오’. y = ‘야’, ‘요’, ‘요’, ‘유’등에 들어있는 반모음 ‘이’. ʔ는 자음이다 (성문 파열음이라 불린다). i ≈ ‘이’. ə ≈ ‘어’.

기호 :는 앞의 모음이 길게 발음됨을 나타낸다. 기호 `는 낮은 성조를 나타낸다 (판랑 참어). 기호 55, 42, 33, 24, 11는 각각 높은 성조, 하강하는 성조, 중간 성조, 상승하는 성조, 낮은 성조를 나타낸다 (차트어).

참어군 이외의 오스트로네시아어족 언어에 대한 지식은 이 문제의 풀이와 무관하다. —판통러

편집자: 드미트리 게라시모프, 신지니 고시, 스타니스라프 구레비치, 김민규, 안드레이 니쿨린, 이반 데르잔스키 (기술편집자), 휴 도브스, 브루누 라스토리나, 마리아 루빈슈테인, 다니엘 루츠키, 리엄 맥나이트, 밀레나 베네바, 새뮤얼 아메드 (편집장), 다비드 아벨란홀트만, 엘리시아 워너, 판통러, 알렉세이 페구셰프, 안 페트르, 프셰미스와프 포들레시니, 알렉산드르 피페르스키, 가브리엘라 홀라드니크.

한국어 원본: 김민규.

행운을 빕니다!

제19회 국제 언어학 올림피아드

맨섬 캐슬타운, 2022년 7월 25 ~ 29일

설문지

성명:

어느 문제의 답안을 제출합니까?

어느 문제가 제일 좋았습니까?

어느 문제가 제일 어려웠습니까?

어느 문제가 제일 쉬웠습니까?